

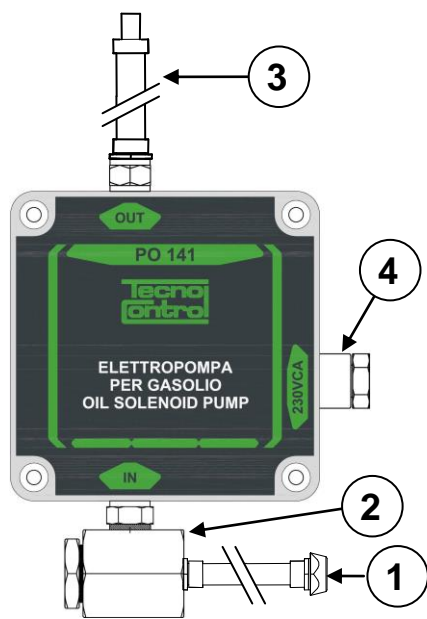

Pompa per Gasolio a pistone oscillante
Oil oscillating piston Pump
Pompe auxiliaire pour brûleur à gazole



Caratteristiche tecniche / Technical specifications

Alimentazione <i>Power supply / Alimentation</i>	230VAC / 50 HZ - 18VA
Portata <i>Flow rate / Débit</i>	10 l/h con prevalenza totale di 18m <i>with total head 18 m</i> <i>avec longueur totale de 18 m</i>
	30 l/h con prevalenza totale di 8m <i>with total head 8m</i> <i>avec longueur totale de 8m</i>
Aspirazione / <i>Suction / Aspiration</i>	3 m Max.
Protezione <i>Protection / Indice de protection</i>	IP65
Dimensioni / <i>Size / Dimensions</i>	157 x 131 x 77mm

- ① Tubo Flessibile d'Aspirazione / *Suction hose / Tube flexible d'aspiration*
- ② Filtro d'ingresso / *Inlet Filter / Filtre d'entrée*
- ③ Tubo Flessibile di Mandata / *Delivery hose / Tube flexible de départ*
- ④ Pressacavo / *cable gland / presse-étoupe*

IT DESCRIZIONE

La pompa **PO141** è stata progettata per essere utilizzata come pompa ausiliaria per bruciatore a gasolio.

La custodia ha grado di protezione adatto all'installazione nel pozzetto della cisterna.

La pompa utilizza un pistone con valvola di ritegno che, trattenuto da molle, oscilla per effetto del campo magnetico alternato, generato da una bobina con nucleo a mantello. La corrente che circola nella bobina è pulsante, ed è ottenuta raddrizzando la corrente alternata tramite un diodo.

INSTALLAZIONE

La pompa è monotubo e ha un raccordo d'aspirazione ed uno di mandata.

La pompa è fornita completa di due tubi flessibili con raccordi per tubo di rame da 6x8 mm. I flessibili hanno lo scopo di ridurre la trasmissione delle vibrazioni e del rumore attraverso le tubazioni. Il tubo flessibile inferiore (1), va montato sul filtro (2) e dovrà essere collegato al tubo d'aspirazione della cisterna. Il tubo flessibile di mandata (3) va montato sul raccordo superiore e sarà collegato all'impianto.

La pompa deve essere installata verticalmente, utilizzando le apposite asole di fissaggio esterna la custodia. La pompa ha un fusibile, ma si raccomanda di installare un interruttore magnetotermico.

ATTENZIONE: NON INSTALLARE ALCUN TUBO DI RITORNO IN CISTERNA, NEPPURE DAL BRUCIATORE.

I tubi d'aspirazione e ritorno della pompa del bruciatore devono essere collegati tra loro per mezzo di un "T" come indicato nello schema (Vedi fig.2 e 3). E' consigliabile l'installazione di un rubinetto per facilitare lo sfiato dell'aria durante la fase d'avviamento. La pompa è fornita di filtro e di valvola di ritegno, per questo, normalmente non è necessaria la valvola di fondo sul tubo d'aspirazione della cisterna, eventualmente può essere installato un filtro per evitare di aspirare residui dal serbatoio.

Si consiglia di far accendere la pompa in parallelo al bruciatore. In alcuni casi è richiesto il funzionamento continuo della pompa, indipendentemente dalla richiesta di gasolio.

Questo secondo il tipo d'installazione non pregiudica in alcun modo il funzionamento della pompa, che può rimanere permanentemente sotto tensione con la mandata chiusa.

Per bruciatori con portata inferiore a **15 l/h** si consiglia di usare il riduttore di pressione, nostro modello **RI161**.

DISFUNZIONE E RIMEDI (NOTE PER L'INSTALLAZIONE)

1. **La pompa non eroga gasolio e non si sente alcun rumore:** verificare che sia presente l'alimentazione 230Vac e controllare l'integrità del fusibile.
2. **La pompa eroga una portata molto bassa con pressione ridotta:** Verificare che il filtro della pompa e le tubazioni d'aspirazione, il filtro di aspirazione in cisterna (se presente) e di mandata non siano intasate.
3. **La pompa è molto rumorosa, verificare quanto segue:**
 - A che ci sia gasolio nella cisterna.
 - B che non ci siano perdite nel tubo d'aspirazione o nel filtro.
 - C che la mandata non sia a tubo aperto (il tubo di mandata deve rimanere sempre in pressione)

- C *In modo particolare verificare che non sia stato erroneamente installato il tubo di ritorno in cisterna. Che l'impianto sia stato eseguito secondo le istruzioni, che i tubi d'aspirazione e mandata non siano superiori a 8x10 mm e che la portata richiesta non superi quella prevista per la pompa.*

EN DESCRIPTION

The **PO141** pump has been designed to be used as an ancillary pump for oil burners. It is supplied in a waterproof case to allow installation into the well of the tank.

The pump uses a piston with a no return valve. This piston is kept by springs and it oscillates because of the variable magnetic field, which is generated by an ironclad core coil.

The coil current is pulsating and is obtained by rectifying the alternate current by means of a diode.

INSTALLATION

The pump has one suction inlet and one delivery output only.

The pump is supplied with two flexible hoses to be connected to copper 6x8 mm pipes. The hoses are provided for reducing vibrations and noise transmitted by pipes. The lower flexible hose (1), with is fixed to the filter (2), must be connected to the suction pipe of the tank. The upper flexible hose (3) must be connected to the plant.

The pump must be installed vertically, using the special fixing slots outside the housing. The pump has a fuse, but it is recommended to install a circuit breaker. (magnetothermic switch)

ATTENTION: DON'T INSTALL ANY RETURN PIPE EITHER TO THE TANK OR TO THE BURNER.

The suction hose and the return hose from the burner must be "T" connected to each other as indicated in the diagram (see fig. 2 and 3).

It is advised to use a cock to make the outlet air during starting easier.

The pump is equipped with a filter and a check valve, for this reason, the bottom valve on the tank suction pipe is normally not required, a filter can be installed to avoid sucking residues from the tank.

It is advised to start the pump and the burner in parallel. Sometimes the pump must work continuously, independently of the oil need.

This second kind of installation doesn't affect at all the pump operation, which can be permanently powered while delivery is closed. When used with burners with flow rate less than **15l/h**, use the mod. **RI161** pressure reducer.

MALFUNCTIONS AND REMEDIES (NOTES FOR THE INSTALLER)

- 1 **When the pump doesn't deliver any flow rate and no noise is heard:** verify that the 230Vac power supply is present and check the integrity of the fuse.
- 2 **When the pump delivers a very low flow rate with a reduced pressure:** verify that the pump filter, or the suction hose, or the suction filter in the tank (if present) or the delivery filter, are not obstructed.
- 3 **When the pump is very noisy, verify that:**
 - A there is gas oil in the tank
 - B there is no leakages either in the suction hose or in the inlet filter.
 - C that the flow is not open hose (the delivery hose must always remain under pressure).
 - D In particular, verify that the return hose in the tank has not been installed by mistake The plant has been installed following this instruction. The flow rate demanded doesn't exceed the flow rate provided for the pump. Suction pipe and delivery pipe don't exceed 8x10mm.

FR DESCRIPTION

La pompe **PO141** est une pompe auxiliaire pour brûleur à gazole.

Le boîtier possède un indice de protection permettant son installation dans le puit de la citerne.

La pompe utilise un piston avec vanne de retenue qui, maintenue par un ressort, oscille par effet du champ magnétique alterné, généré par une bobine à noyau à manteau. Le courant est impulsé dans la bobine et il est obtenu en redressant le courant alternatif au moyen d'une diode.

INSTALLATION

La pompe est monotube et possède un raccord d'aspiration et un de départ.

La pompe est livrée avec deux tubes flexibles avec raccords pour tube de cuivre de 6x8 mm. Les flexibles ont pour but de réduire la transmission des vibrations et du bruit à travers les tuyaux. Le tube flexible inférieur (1), se raccorde sur le filtre (2) et doit être raccordé au tube d'aspiration de la citerne. Le tube flexible de départ (3) se monte sur le raccord supérieur et se raccorde à l'installation.

La pompe doit être installée verticalement, en utilisant les fentes de fixation spéciales à l'extérieur du boîtier. La pompe a un fusible, mais il est recommandé d'installer un disjoncteur.

ATTENTION: NE PAS INSTALLER DE TUBE DE RETOUR A LA CITERNE, NI AU BRULEUR.

Les tubes d'aspiration et retour de la pompe du brûleur doivent être raccordés entre eux à l'aide d'un "T" comme indiqué sur le schéma (Voir fig.2 et 3). L'installation d'un robinet est conseillée afin de faciliter l'échappement de l'air durant la phase d'allumage. La pompe est équipée de filtre et de vanne de retenue pour cette raison, la vanne de

fond sur les tubes d'aspiration de la citerne n'est pas nécessaire; éventuellement un filtre peut être installé pour éviter d'aspirer les résidus du réservoir.

Il est conseillé de faire fonctionner la pompe en parallèle du brûleur. Dans certains cas, il est demandé le fonctionnement continu de la pompe, indépendamment du besoin en gazole.

Quel que soit le type d'installation, il ne crée aucun problème à la pompe qui peut rester en permanence sous tension avec le départ fermé.

Dans le cas de brûleurs d'un débit inférieur à 15 l/h il est conseillé d'utiliser le réducteur de pression, **RI161**.

DYSFONCTIONNEMENT ET REMEDES (NOTES POUR L'INSTALLATION)

1. **La pompe ne débite pas de gazole et ne fait aucun bruit:** Vérifier la présence de tension 230Vca et vérifier l'intégrité du fusible.
2. **La pompe débite une faible quantité à pression réduite:** Vérifier que le filtre de la pompe et les tubes d'aspiration, le filtre d'aspiration dans le réservoir (si présent) et le filtre de refoulement ne sont pas obstrués
3. **La pompe est très bruyante, vérifier ce qui suit:**
 - A qu'il y a du gazole dans la citerne.
 - B qu'il n'y a pas de perte dans le tube d'aspiration ou dans le filtre.
 - C que le tube de sortie n'est pas ouvert (le tube de sortie doit toujours rester sous pression)
 - D Vérifier que le tube de retour dans le réservoir n'a pas été installé par erreur et que l'installation soit effectuée selon les instructions, que les tubes d'aspiration et de départ ne soient pas supérieurs à 8x10 mm et que le débit demandé ne dépasse pas celui prévu par la pompe.

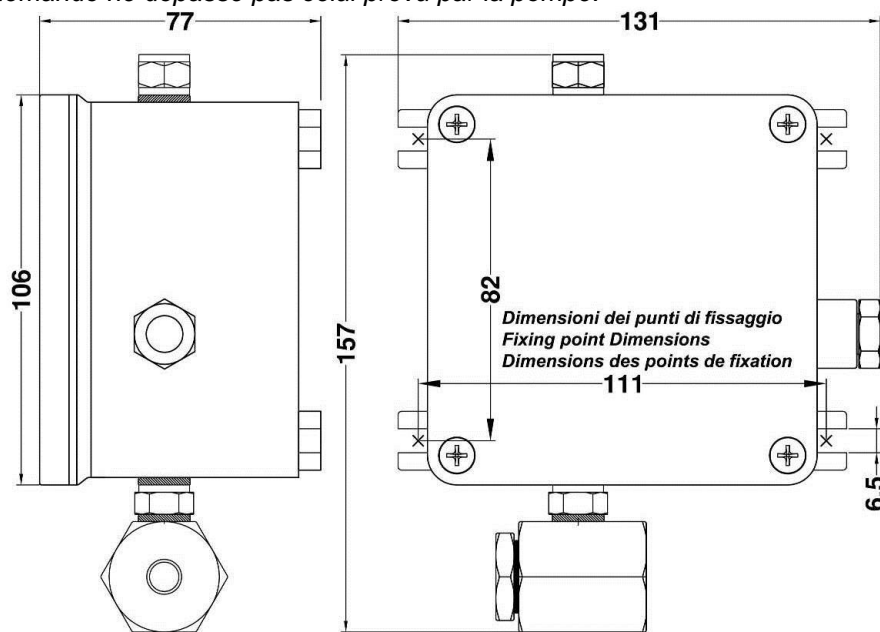

Fig.1 Dimensioni / Size / Dimensions

